



ワイヤレスヘッドセット

Wireless headset

ユーザーズガイド

CEJH-15002

目次

各部の名前	3
ペアリングする	4
PS3®とペアリングする	4
Bluetooth®対応機器とペアリングする	5
充電する	6
充電時間の目安	6
クレードルを使って充電する	6
USBケーブルを直接つないで充電する	7
電源を入れる／切る	8
電源を入れる	8
電源を切る	8
Bluetooth®接続の優先順位について	9
ヘッドセットの設定を確認する	10
ヘッドセットの設定を確認するには	10
ヘッドセットを装着する	11
装着方法	11
イヤークラスを交換する	11
PS3®と接続したときに使える機能について	12
状態表示	12
通知メッセージ	12
高音質モード(HQ)	13
クレードルに差した状態での通話	13
ヘッドセットの基本操作	14
基本操作	14
Bluetooth®対応携帯電話に接続したときの操作	14
インジケータランプについて	15
基本動作	15
Bluetooth®対応携帯電話と接続したときの動作	15
メロディー／ビープ音について	16
故障かな？と思ったら	17

ワイヤレスヘッドセットの取扱説明書について

ワイヤレスヘッドセットの取扱説明書は、次の2種類で構成されています。

・取扱説明書

製品に同梱している取扱説明書です。ワイヤレスヘッドセットを安全に使うための注意事項や基本的な操作方法などを説明しています。

・ユーザーズガイド(本書)

パソコンからインターネットに接続して見るPDFマニュアルです。詳しい操作方法などを説明しています。

各部の名前

ワイヤレスヘッドセット

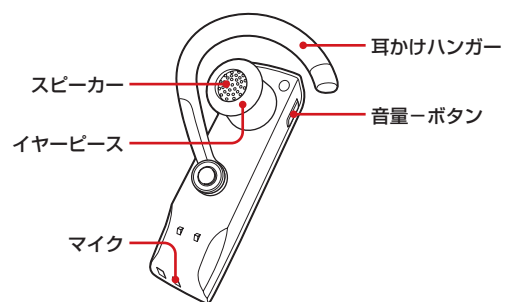
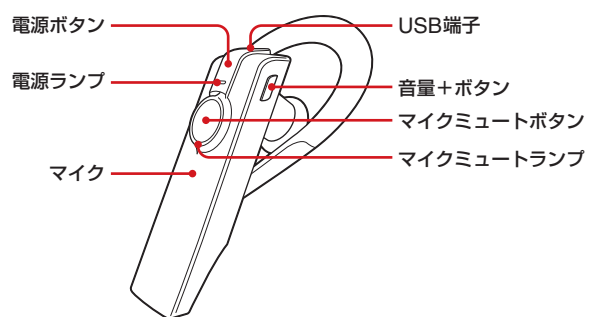

クレードル

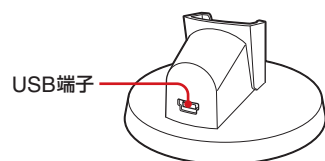

ペアリングする



ヘッドセットを使うには、事前に機器登録(ペアリング)が必要です。

• PS3®とのペアリング

PS3®とヘッドセットをUSBケーブルで直接つなぐと、自動的にペアリングが完了します。

• Bluetooth®対応機器とのペアリング

PS3®以外のBluetooth®対応機器ともペアリングできます。最大で8台のBluetooth®対応機器とペアリングが可能です。Bluetooth®対応の他機器とのペアリングについて、詳しくはお使いになる機器の取扱説明書をご覧ください。

ヒント • PS3®でヘッドセットを使うためには、PS3®のシステムソフトウェアをバージョン 2.50以上にする必要があります。PS3®の  (設定) ➡  (本体設定) ➡ 「本体情報」を選ぶと、システムソフトウェアのバージョンが確認できます。

- 本製品はすべてのBluetooth®機器とのBluetooth®接続を保証するものではありません。接続するには、接続先のBluetooth®機器が本製品と同じプロファイルに対応している必要があります。
- USBケーブルを使ってPS3®以外のBluetooth®対応機器と自動的にペアリングをすることはできません。





PS3®とペアリングする

PS3®とヘッドセットをUSBケーブルで直接つなぐと、自動的にペアリングが完了します。この作業は、はじめてヘッドセットを使うときに1回だけ行います。

- 1 PS3®の電源を入れる。
- 2 PS3®のシステムソフトウェアがバージョン2.50以上になっていることを確認する。
バージョンが低い場合はシステムソフトウェアのアップデートが必要です。
- 3 PS3®とヘッドセットを直接USBケーブルで接続する。

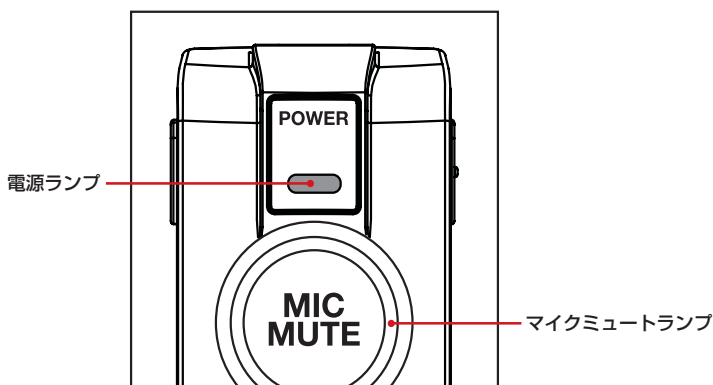
ペアリングが完了すると、ヘッドセットの電源ランプが2秒間緑色に点灯し、自動的に充電が始まります。充電中はマイクミュートランプが2秒間赤色に点灯し、充電が完了するまで3秒おきに点滅します。ヘッドセットとUSBケーブルを直接つないでいるときは、電源が入りません。



- ヒント** • ペアリングしたあとすぐにヘッドセットを使うときは、USBケーブルをはずしてください。
- ヘッドセットをクレードルに差し込み、PS3®とクレードルをUSBケーブルで接続しても、ペアリングはできません。
 - ペアリング完了時に「ヘッドセット(CEJH-15002)が切断されました」というメッセージが表示されても、ペアリングは完了しています。ペアリングされると、 (設定) ➡  (周辺機器設定) ➡ 「Bluetooth®機器管理」に「CEJH-15002」という機器名が表示されます。



Bluetooth®対応機器とペアリングする

ここでは例として、Bluetooth®対応携帯電話とのペアリングについて説明します。詳しくは、お使いになる製品の取扱説明書をご覧ください。

- 1 携帯電話の電源を入れる。
- 2 ヘッドセットの電源ランプ(緑色)とマイクミュートランプ(赤色)が交互に点滅するまで電源ボタンを押し続け、ヘッドセットをペアリングモードにする。
- 3 携帯電話でペアリング操作を行う。
詳しくは、お使いになる携帯電話の取扱説明書をご覧ください。
- 4 パスキーの入力が必要なときは、「0000」を入力する。

- ヒント**
- 本製品はすべてのBluetooth®機器とのBluetooth®接続を保証するものではありません。接続するには、接続先のBluetooth®機器が本製品と同じプロファイルに対応している必要があります。
 - PS3®以外のBluetooth®対応機器とは、USBケーブルを使ってペアリングすることはできません。
 - 携帯電話でペアリング操作を行うときは本製品は「CEJH-15002」と表示されます。「CEJH-15002」が表示されない場合は、もう一度手順1から操作を行ってください。

充電する

付属のクレードルまたはUSBケーブルを使って充電できます。



充電時間の目安

バッテリーがなくなった状態から充電完了まで、約3時間です。

ヒント ヘッドセットをPS3®にペアリングすると、バッテリー残量を画面で確認できます。詳しくは、「状態表示」(▶▶12ページ)をご覧ください。



クレードルを使って充電する

PS3®とクレードルをUSBケーブルでつないで充電できます。

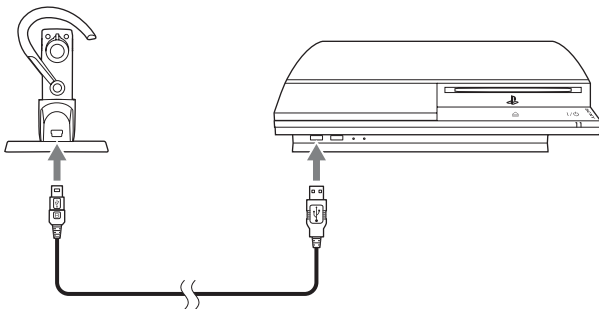

- 1 PS3®の電源を入れる。
- 2 ヘッドセットをクレードルに差し込む。
- 3 PS3®とクレードルをUSBケーブルで接続する。

充電が始まるとマイクミュートランプが2秒間赤色に点灯し、充電が完了するまで3秒おきに点滅します。

ヒント 充電中は、ヘッドセットの電源が切れます。もう1度ヘッドセットの電源を入れるには、電源ボタンを約3秒押ししてください。



USBケーブルを直接つないで充電する

PS3®とヘッドセットをUSBケーブルで直接つないで充電できます。

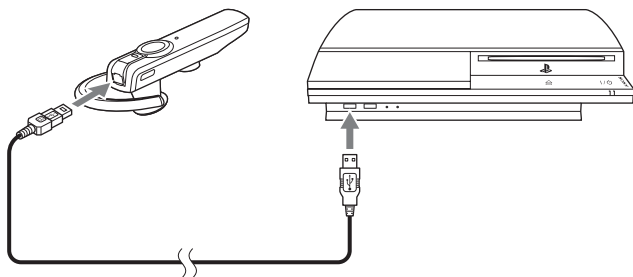

- 1 PS3®の電源を入れる。
- 2 PS3®とヘッドセットを直接USBケーブルで接続する。

充電が始まるとマイクミュートランプが2秒間赤色に点灯し、充電が完了するまで3秒おきに点滅します。

- ヒント**
- PS3®とのペアリングが解除されているときは、ランプの動作が異なります。ペアリングについて詳しくは、「ペアリングする」(▶▶4ページ)をご覧ください。
 - ヘッドセットに直接USBケーブルを接続していると、電源は入りません。

電源を入れる／切る



電源を入れる

電源ボタンを約3秒押します。電源ランプが緑色に2秒間点灯し、ヘッドセットからメロディーが流れます。

- ヒント**
- 電源を入れたときに、ヘッドセットがどの製品と接続されているかを確認するには、「Bluetooth®接続の優先順位について」(●▶9ページ)をご覧ください。
 - ヘッドセットに直接USBケーブルを接続していると、電源は入りません。



電源を切る

電源ボタンを5秒以上押します。電源ランプが緑色に点滅し、ヘッドセットからメロディーが流れます。

ヒント ヘッドセットおよびPS3®の電源を切ってもペアリングは解除されません。

Bluetooth®接続の優先順位について

ヘッドセットの電源を入れると、周辺にあるBluetooth®対応機器が自動的に検索されます。このとき、ヘッドセットを2台以上の製品にペアリングしている場合、次の優先順位でBluetooth®接続されます。

検索開始から5秒以内にPS3®を確認できたときは、PS3®に接続します。



PS3®が5秒以内に確認できなかったときは、他のBluetooth®対応機器を検索します。複数の機器にヘッドセットをペアリングしている場合は、一番最近にペアリングした機器に接続します。



一番最近にペアリングした機器が確認できなかったときは、その前にペアリングした機器を順番に検索します。5秒以内に機器が確認できなかった場合は、さらにその次の機器を検索します。検索中に電源ボタンを短く押すと、現在の検索をスキップして、次の機器を検索できます。

ヘッドセットの電源を入れてから5分以内にBluetooth®対応機器を確認できなかったときは、自動的に電源が切れません。

ヘッドセットの設定を確認する

PS3®にヘッドセットを接続すると、PS3®への音声入力とヘッドセットが正しく動作しているかを確認できます。



ヘッドセットの設定を確認するには

PS3®の  (設定) →  (周辺機器設定) → 「音声機器設定」で確認できます。

PS3®にヘッドセットをペアリングしたときは、ヘッドセットが標準の入出力機器として設定されます。ヘッドセットが正しく動いているときは、自分の声をヘッドセットから聞くことができます。このとき、画面の音量ゲージが声に合わせて動きます。

ヘッドセットを装着する



装着方法

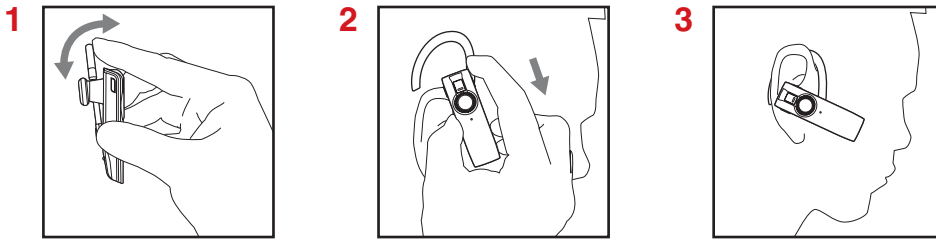

- 1 耳かけハンガーを軽く押す。
- 2 耳かけハンガーを軽く押したまま、耳の後ろにかける。
左耳に装着するときは、耳かけハンガーを取りはずして、向きを変えてください。
- 3 ヘッドセットの位置を調整する。
マイクに音声が入りやすいように、マイク部分を口の端にくるようにします。

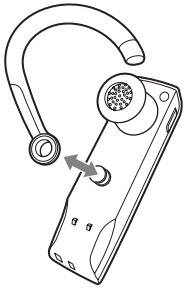

- 3 ヘッドセットの位置を調整する。
マイクに音声が入りやすいように、マイク部分を口の端にくるようにします。



イヤークラスを交換する

イヤークラスのサイズが小さいと感じたときは、付属の交換用イヤークラスに付けかえてください。

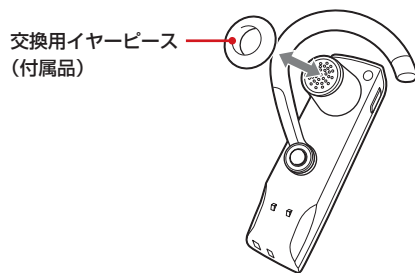

PS3®と接続したときに使える機能について

PS3®にヘッドセットをペアリングすると、次の機能が有効になります。

- 状態表示
- 通知メッセージ
- 高音質モード(HQ)
- クレードルに差した状態での通話



状態表示

PS3®と接続されている状態でヘッドセットを操作すると、画面右上に現在の状態が表示されます。



1

現在の音量レベルを表示します。



2

マイク入力をオフにしているときに表示されます。

3 HQ

高音質モード(HQ)を「入」に設定しているときに表示されます。

4

バッテリーの残量を表示します。

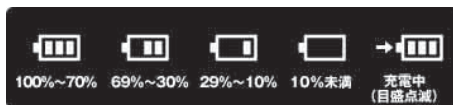

通知メッセージ

PS3®との接続が切れたり、バッテリー残量が少なくなったりすると、画面右上に通知メッセージが表示されます。





高音質モード(HQ)

高音質モード(HQ)を設定することにより、音声帯域の幅を広げることができます。また、ヘッドセットのデュアルマイクrohンデザインによるノイズキャンセリング機能が有効になり、よりクリアな音で通話できます。PS3®にペアリングすると、高音質モード(HQ)は自動で「入」に設定されます。

高音質モード(HQ)を解除するには

- 1 PS3®の (設定) ➔ (周辺機器設定) ➔ 「Bluetooth®機器管理」を選ぶ。
- 2 登録済み機器一覧からヘッドセットを選び、 ボタンを押す。
- 3 「情報」を選ぶ。
- 4 「高音質モード(HQ)」で「切」を選ぶ。

ヒント 高音質モード(HQ)の設定はPS3®だけで有効です。



クレードルに差した状態での通話

ヘッドセットをクレードルに差した状態で通話ができます。

クレードルに差した状態で通話をするには

- 1 PS3®の電源を入れる。
- 2 ヘッドセットをクレードルに差し込む。
- 3 PS3®とクレードルをUSBケーブルで接続する。
ヘッドセットの充電が始まります。
- 4 ヘッドセットの電源ボタンを約3秒押して、ヘッドセットの電源を入れ直す。

電源を入れると、通話ができる状態になります。このとき、ヘッドセットから音声は出力されません。音声の出力先はPS3®の (設定) ➔ (サウンド設定) ➔ (音声出力設定) で設定した機器に自動で切りかわります。

ヘッドセットの基本操作



基本操作

電源を入れる	電源ボタンを約3秒押す。
電源を切る	電源ボタンを5秒以上押す。
マイク入力をオン/オフにする	マイクミュートボタンを押す。
音量を調整する	音量+ボタンまたは音量-ボタンを押す。 短く押すと音量レベルが1段階変更され、長く押すと最大または最小まで音量レベルが変更されます。



Bluetooth®対応携帯電話に接続したときの操作

電話を受ける	電源ボタンを短く押す。
電話を切る/電話をかけるのを中止する	
ヘッドセットから携帯電話への通話に切りかえる	電源ボタンを約2秒押す。
携帯電話からヘッドセットへの通話に切りかえる	

インジケータランプについて

電源ランプ(緑色)、マイクミュートランプ(赤色)の動作で、ヘッドセットの状態を表します。



基本動作

緑(2秒間点灯)	電源オン/ペアリング成功
緑(1回点滅したあと、3秒おきに点滅)	PS3®と接続中/Bluetooth®対応機器の検索中
緑(2回点滅)	PS3®との接続成功
緑(3秒おきに2回点滅)	音声チャット状態
緑(6回点滅)	電源が切れるとき
緑と赤の交互の点滅	Bluetooth®対応機器とのペアリング中
赤(2秒間点灯)	ペアリング失敗
赤(点灯)	充電完了
赤(1回点滅したあと、3秒おきに点滅)	充電中
赤(1回点滅したあと、10秒おきに点滅)	バッテリー残量が少ない状態/マイク入力オフ



Bluetooth®対応携帯電話と接続したときの動作

緑(1回点滅したあと、3秒おきに点滅)	携帯電話との接続中(通話していない状態)
緑(3秒おきに3回点滅)	着信中





メロディー／ビープ音について

メロディーまたはビープ音でヘッドセットの状態を表します。

メロディー	電源オン／オフ
1回のビープ音	<ul style="list-style-type: none">• マイク入力オン• 音量の調整• 通話受信• ヘッドセットから携帯電話への切りかえ
3秒おきに1回のビープ音	着信
2回のビープ音	接続成功
10秒おきに2回のビープ音	マイク入力オフ
10秒おきに3回のビープ音	バッテリー残量が少ない状態
長いビープ音	<ul style="list-style-type: none">• ペアリングモード開始• ペアリング成功• 音量最大／音量最小• 通話中断／呼び出し切断

故障かな？と思ったら

故障かな？と思ったら、次のことを確かめてください。また、当社ホームページのサポートページ (<http://www.jp.playstation.com/support/>) もあわせてご覧ください。それでも正常に動作しないときは、インフォメーションセンター(●▶裏表紙)にお問い合わせください。

ヘッドセットの電源が入らない	<ul style="list-style-type: none"> ヘッドセットが充電されているか確認してください。 PS3®とヘッドセットを直接USBケーブルで接続していると、電源は入りません。USBケーブルを抜いて、電源を入れてください。
<ul style="list-style-type: none"> ヘッドセットが操作できない。 ペアリングモード(電源ランプ(緑色)とマイクミュートランプ(赤色)が交互に点滅)になったまま電源が切れない。 	1度ペアリングを解除してから、もう1度ペアリングをしてください。PS3®では、  (設定)▶  (周辺機器設定)▶「Bluetooth®機器管理」で、ペアリングを解除できます。その他の機器は、お使いの機器の取扱説明書をご覧ください。
PS3®の画面に、ヘッドセットの状態や通知メッセージが表示されない。	この機能は、システムソフトウェアのバージョンが2.50以上のときに利用できます。PS3®の  (設定)▶  (本体設定)▶「本体情報」を選択すると、システムソフトウェアのバージョンを確認できます。
音声が聞き取りにくい。	ヘッドセットは正しく装着されていますか？ 詳しくは、「ヘッドセットを装着する」(●▶11ページ)をご覧ください。
高音質モード(HQ)で音声がとぎれる。	高音質モード(HQ)を「切」に設定してください。ゲームによっては高音質モード(HQ)が有効になっていると音声が聞き取りにくくなる場合があります。
<ul style="list-style-type: none"> ヘッドセットが携帯電話で使用できない。 携帯電話がヘッドセットを認識しない。 	<ul style="list-style-type: none"> ヘッドセットの充電が完了していることを確認してください お持ちの携帯電話が、本製品のBluetooth®プロファイルに対応していることを確認してください。 ヘッドセットと携帯電話がペアリングされていることを確認してください。詳しくは、「Bluetooth®対応機器とペアリングする」(●▶5ページ)をご覧ください。
ヘッドセットと携帯電話をペアリングするときに、PINコードを入力できない。	ヘッドセットと携帯電話の両方の電源を入れ直し、もう1度ペアリングをしてください。PINコードもしくはパスキーの入力が必要なときは、「0000」を入力してください。
<ul style="list-style-type: none"> 携帯電話から相手の声が聞こえない。 携帯電話のダイヤル音が聞こえない。 	ヘッドセットの電源が入っていることを確認してください。
携帯電話の相手に自分の声が伝わらない。	<ul style="list-style-type: none"> ヘッドセットと携帯電話の距離が遠くなっていませんか？ 携帯電話の近くにヘッドセットを移動させてください。 ヘッドセットの音量を確認してください。 ヘッドセットは正しく装着されていますか？ 詳しくは、「ヘッドセットを装着する」(●▶11ページ)をご覧ください。 マイク入力がオフになっていませんか？ マイクミュートボタンを押して、マイク入力をオンにしてください。
ヘッドセットが耳から落ちる。	ヘッドセットは正しく装着されていますか？ 詳しくは、「ヘッドセットを装着する」(●▶11ページ)をご覧ください。

仕様および外観は、予告なく変更することがあります。



株式会社 **ソニー・コンピュータエンタテインメント**

	株式会社ソニー・コンピュータエンタテインメント インフォメーションセンター
	URL http://www.jp.playstation.com/support/ TEL 0570-000-929 (PHS、一部のIP電話でのご利用は 03-3475-7444) 受付時間10:00~18:00

お客様にご提供いただく個人情報のお取り扱いにつきましては、PLAYSTATION®3の取扱説明書、またはインフォメーションセンターでご確認いただけます

"", "PLAYSTATION" および"PS3" は株式会社ソニー・コンピュータエンタテインメントの登録商標です。
"" はソニー株式会社の登録商標です。

Bluetooth ワードマークとロゴはBluetooth SIG, Inc. の所有であり、株式会社ソニー・コンピュータエンタテインメントはライセンスに基づきこのマークを使用しています。

