

<div>ほんき</div> <p>本機について</p>
対応機種
PC CARD差込口のある*PlayStation 2™（SCPH-10000、SCPH-15000、SCPH-18000）
対応機種
PC CARD差込口のない*PlayStation 2™には対応していません。
※ 型名は、*PlayStation 2本体に貼付のラベルでご確認いただけます。
対応ソフトウェア
*PlayStation 2専用ネットワークアダプター対応表示のある*PlayStation 2規格ソフトウェア
使用方法は、使用するソフトウェアによって異なります。詳しくは、各ソフトウェアの解説書をご覧ください。対応表示について詳しくは、各ソフトウェアのパッケージおよび解説書などでご確認ください。

内容品を確認する

次の内容品がそろっているか確認してください。

- *PlayStation 2専用ネットワークアダプター（Ethernet）（PC CARDタイプ）（1）

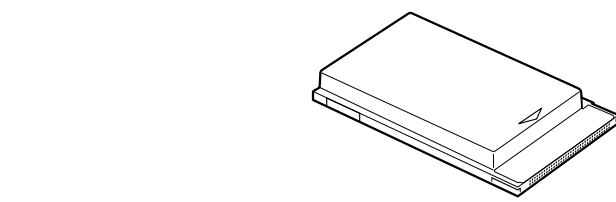

- 取扱説明書（本巻）（1）

万一、内容品がそろっていないときは、インフォメーションセンターにご連絡ください。

各部のなまえ

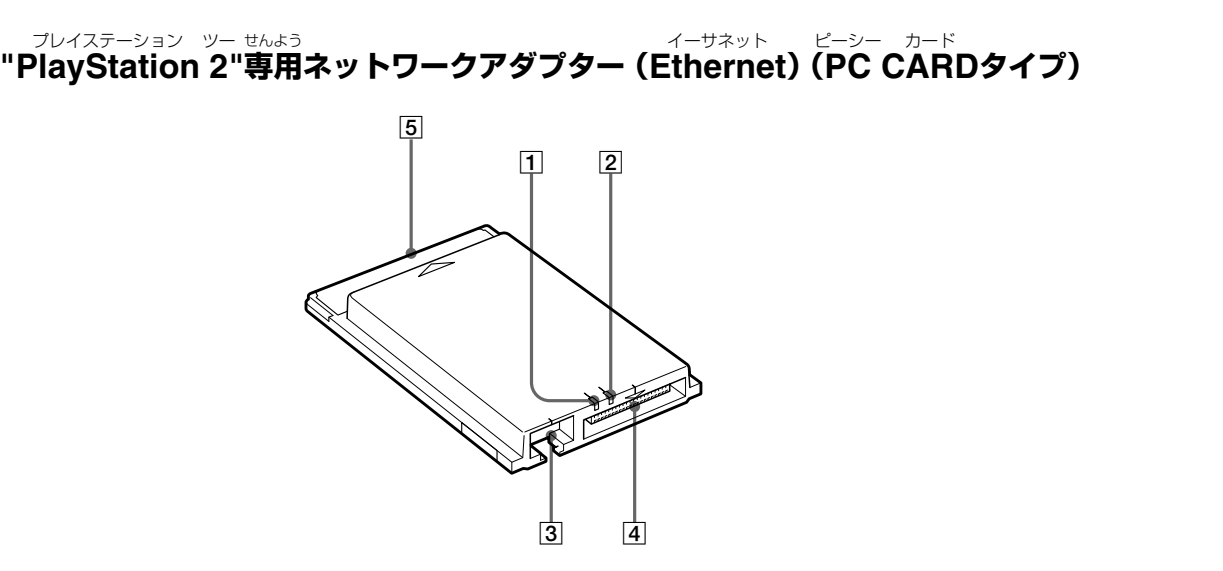

- LINK（リンク）ランプ** ネットワークに接続しているときに、点灯します。
- ACT（アクティブ）ランプ** ネットワークにアクセスしているときに、点灯します。
- NETWORK（ネットワーク）接続端子** Ethernet（100BASE-TX/10BASE-T）を介してネットワークに接続します。
- HDDインターフェースコネクタ**（以下 **HDD IFコネクタ**）別売りの*PlayStation 2専用ハードディスクドライブ（外付型）のHDDインターフェースコネクタを接続します。
- *PlayStation 2本体接続用コネクタ** *PlayStation 2の拡張バスコネクタと接続します。

本機を取り付けた"PlayStation 2"の置きかた

ほんき と つ プレイステーション ツー お
本機を取り付けた*PlayStation 2は、縦置きまたは横置きにてお使いください。

<p>■ ご注意</p> <ul style="list-style-type: none">本機の使用中に置きかたを変えないでください。振動により、本機の故障の原因となります。 縦置きまたは横置き以外の置きかたはしないでください。本機の故障の原因となります。
--

縦置きにするときは
縦置きにするときは、必ず別売りの*PlayStation 2専用縦置きスタンド（SCPH-10040）または*PlayStation 2専用縦置きスタンド（ハードディスクドライブ（外付型）対応）（SCPH-10220）をお使いください。詳しくは、別売りの*PlayStation 2専用縦置きスタンドまたは*PlayStation 2専用縦置きスタンド（ハードディスクドライブ（外付型）対応）のパッケージをご覧ください。

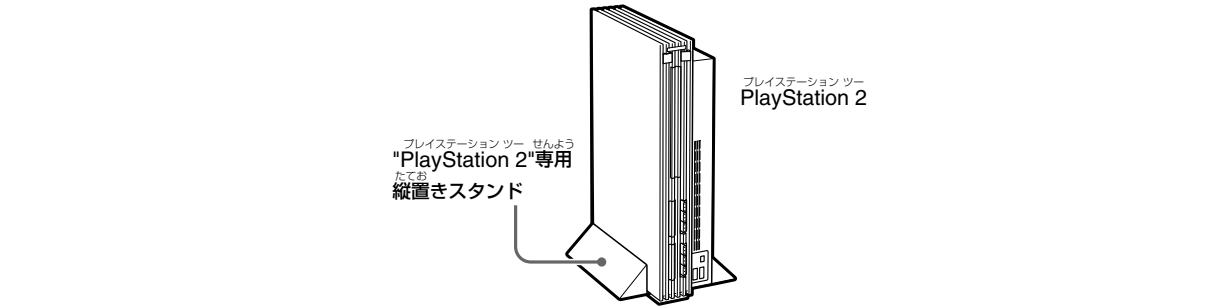

横置きにするときは
横置きにするときは、必ず別売りの*PlayStation 2専用縦置きスタンド（SCPH-10040）または*PlayStation 2専用縦置きスタンド（ハードディスクドライブ（外付型）対応）（SCPH-10220）をお使いにならないときは、下図のように横置きにしてください。このとき、別売りの*PlayStation 2専用横置きスタンド（SCPH-10110）をお使いいただくこともできます。

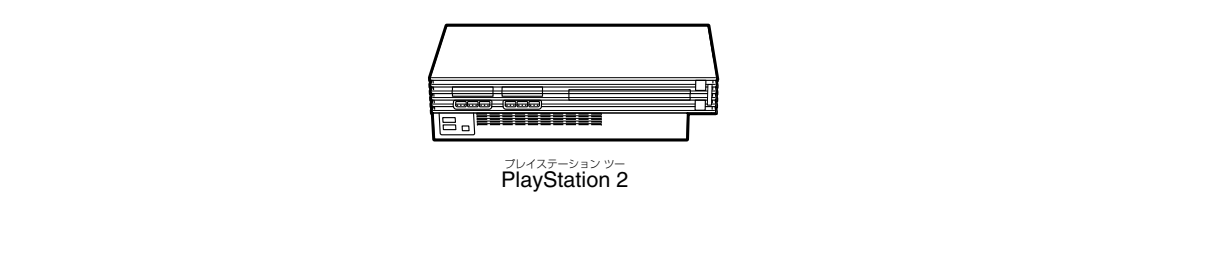

"PlayStation 2"に取り付ける

<p>■ ご注意</p> <ul style="list-style-type: none">*PlayStation 2に取り付ける前に、*PlayStation 2本体背面のMAIN POWERスイッチの電源が入っていないことを確認してください。 *PlayStation 2の電源コードのプラグは、すべての接続が終わってからコンセントに差し込んでください。 別売りの*PlayStation 2専用ハードディスクドライブ（外付型）を使うときの接続方法については、*PlayStation 2専用ハードディスクドライブ（外付型）の取扱説明書をご覧ください。

- *PlayStation 2本体背面のPC CARD差込口プロテクターを取り出す。**
PC CARD差込口を保護するために、PC CARD差込口プロテクターが装着されています。本機を取り付ける前に取り出してください。
 - "PlayStation 2"本体背面のイジェクトボタンを1回押す。**
イジェクトボタンが出ます。
 - イジェクトボタンを押し込む。**
PC CARD差込口プロテクターが出ます。
PC CARD差込口プロテクターの端を持って、まっすぐ引き抜いてください。
- 本機を矢印の方向から*PlayStation 2本体背面のPC CARD差込口に差し込む。**
PC CARD差込口の奥にある拡張バスコネクタに、本機がしっかりと固定されるまで差し込んでください。本機がうまく入らない場合は、無理に押し込まずに挿入方向を確認してから、差し込み直してください。

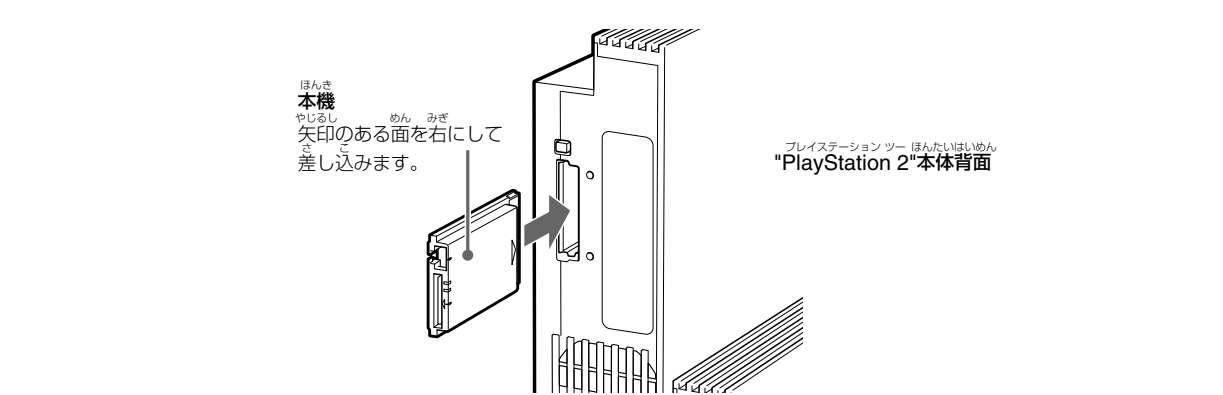

- Ethernetケーブルを接続する。**
詳しくは、「Ethernetケーブルをつなぐ」をご覧ください。
- すべての接続が終わったら、*PlayStation 2の電源コードのプラグをコンセントに差し込む。**
- *PlayStation 2本体背面のMAIN POWERスイッチで電源を入れる。**

イーサネット Ethernetケーブルをつなぐ

*PlayStation 2本体背面に差し込んだ本機のNETWORK接続端子からネットワークに接続することができます。（100BASE-TXと10BASE-Tタイプのネットワークに接続できます。）接続のしかたについては、Ethernetに接続するルーターやADSLモデム、ケーブルモデムなどネットワーク機器の取扱説明書をご覧ください。

ステッカーについて
本機のNETWORK接続端子には、誤接続を防ぐためにステッカーが貼り付けられています。この端子をはじめ使用するときに、ステッカーをはがしてください。また、ステッカーをはがしたあとは、誤接続しないように特にご注意ください。

接続について
本機のNETWORK接続端子には下記のネットワークや電話回線を接続しないでください。NETWORK接続端子に下記のネットワークや電話回線を接続すると、コネクタに必要な以上の電流が流れ、発熱や火災、故障の原因となります。特にホームテレホンやビジネスホンの回線には絶対に接続しないでください。

- 100BASE-TXと10BASE-Tタイプ以外のネットワーク
- 一般電話回線
- ISDN（デジタル）対応公衆電話のジャック
- LAN（有線）回線
- PBX（橋内交換機）回線
- ホームテレホンやビジネスホンの回線
- 上記以外の電話回線など

- ご注意**
ネットワークに接続する際、インターネットサービスプロバイダーによっては利用料金がかかることがあります。利用のしかたによっては予想以上の利用料金がお客様に請求されることもありますのでご注意ください。詳しくは、ソフトウェアの解説書をご覧ください。ただか、インターネットサービスプロバイダーにご確認ください。
- 100BASE-TX/10BASE-T対応のEthernetケーブル以外のコードやケーブルは使用しないでください。

<p>機器認証について</p> <p>株式会社ソニー・コンピュータエンタテインメントは、*PlayStation 2のネットワーク接続において、著作権およびセキュリティ保護のため、DNAS（Dynamic Network Authentication System）という独自の機器認証システムを使用しています。DNASは、*PlayStation 2がネットワークに接続するときに、*PlayStation 2から機器ID、タイトル情報などのハードウェアおよびソフトウェアに関する情報をサーバーへ自動的に送信します。送信される情報には、個人を特定するものは一切含まれません。</p>

"PlayStation 2"から取りはずす

<p>■ ご注意</p> <ul style="list-style-type: none">本機を使用した直後は、金属部分が熱くなっています。取りはずしには充分ご注意ください。 別売りの*PlayStation 2専用ハードディスクドライブ（外付型）を使ったときの取りはずし方法については、*PlayStation 2専用ハードディスクドライブ（外付型）の取扱説明書をご覧ください。
--

- *PlayStation 2本体前面の（オンスタンバイ）ランプが赤色に点灯していること（スタンバイ状態）を確認し、*PlayStation 2本体背面のMAIN POWERスイッチで電源を切る。**
- *PlayStation 2の電源コードのプラグをコンセントから抜く。**
- Ethernetケーブルを抜く。**
- 本機を取り出す。**
 - *PlayStation 2本体背面のイジェクトボタンを1回押す。**
イジェクトボタンが出ます。
 - イジェクトボタンを押し込む。**
本機が出ます。本機の端を持って、PC CARD差込口からまっすぐ引き抜いてください。
- PC CARD差込口プロテクターを取り付ける。**
本機を取り出したあとは、PC CARD差込口を保護するために、必ずPC CARD差込口プロテクターを入れてください。

故障かな？と思ったら

<p>もう一度ご確認ください</p> <p>本機の調子がおかしいときは、修理に出す前に以下の項目をもう一度点検してください。また、*PlayStation 2の取扱説明書の「故障かな？と思ったら」もあわせてご確認ください。</p> <p>それでも正常に動作しないときは、インフォメーションセンターにご連絡ください。</p> <p>また、当社ホームページのサポートページ（http://www.playstation.jp/info/）もあわせてご覧ください。</p>
--

ネットワークに接続できない。

→ 本機がしっかり取り付けられていない。本機をしっかりと取り付けてください。

→ *PlayStation 2の電源コードがしっかり差し込まれていない。*PlayStation 2の電源コードをしっかりと差し込んでください。

→ *PlayStation 2にソフトウェアが入っていない。本機に対応したソフトウェアを入れてください。

→ 本機に対応していないソフトウェアを使っている。本機に対応した*PlayStation 2規格ソフトウェアをお使いください。

→ ネットワークの設定が正しくない。お使いのソフトウェアの解説書をよくご確認ください。適切な設定をしてください。

→ アクセスポイントが雑種している。時間をおいて、もう一度接続し直してください。

→ Ethernetケーブルがしっかり差し込まれていない。Ethernetケーブルをしっかりと差し込んでください。

→ Ethernetケーブルの種類（クロスケーブル/ストレートケーブル）が間違っている。正しいケーブルをお使いください。詳しくは、Ethernetに接続するルーターやADSLモデムなど、ネットワーク機器の取扱説明書をご覧ください。

→ ルーターやADSLモデムの設定や接続が正しくない。詳しくは、Ethernetに接続するルーターやADSLモデムなど、ネットワーク機器の取扱説明書をご確認のうえ、適切な設定、接続をしてください。