

プレイステーション PlayStation

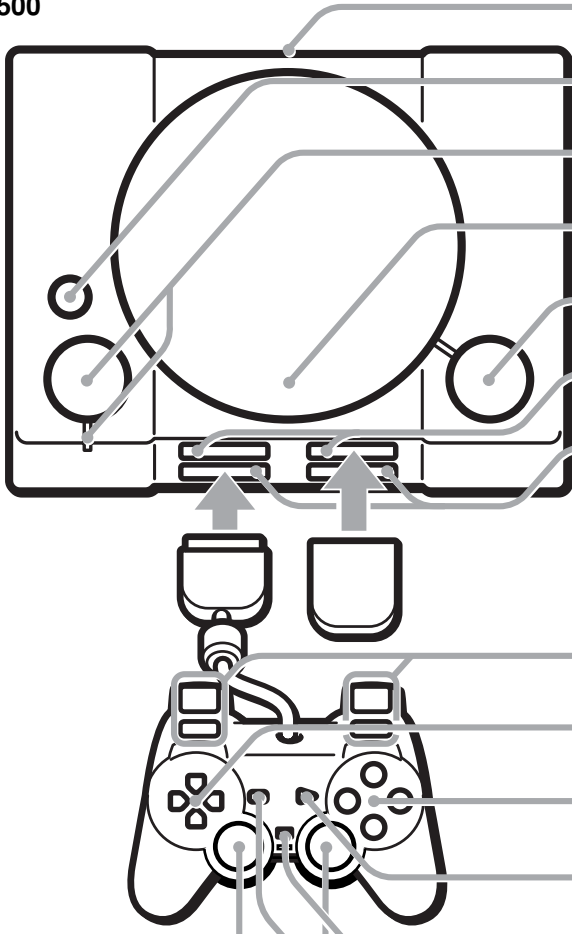

とりあつかいせつめいしょ
取扱説明書
SCPH-7500



せつぞくたんしぶ
接続端子部

リセット
RESETボタン

パワー
POWERボタンと電源ランプ

ディスクカバー

オープン
OPENボタン

さしこみぐち
メモリーカード差込口

コントローラ端子

**L2ボタン R2ボタン
L1ボタン R1ボタン**

ほうこう
方向キー

△、○、×、□ボタン

スタート
STARTボタン

アナログ
ANALOGモードスイッチ

セレクト
SELECTボタン

ひだり みぎ
**左スティック 右スティック
L3ボタン R3ボタン**



お買い上げいただき、ありがとうございます。
プレイステーション シーディー・ROM おんがくシーディー
本機で"PlayStation"規格CD-ROMと音楽CDとをお楽しみいただけます。



警告 電気製品は安全のための注意事項を守らないと、火災や人身事故を起こすことがあります。

この取扱説明書には、事故を防ぐための重要な注意事項と製品の取り扱い方を示しています。この取扱説明書と別冊の「安全のために」をよくお読みの方、製品を安全にお使いください。お読みになったあとは、いつでも見られるところに必ず保管してください。

2 健康のための
ご注意

3 使用上の
ご注意

4 テレビに
つなぐ

6 ゲームで遊ぶ

10 メモリーカード
を使う

12 CDを聞く

16 主な仕様、
保証について

17 故障かなと
思ったら



🔊 ゲームをするまえに

ごくまれに、強い光の刺激を受けたり、点滅を繰り返すテレビ画面をみていると、一時的に筋肉のけいれんや意識の喪失等の症状を起こす人がいるという報告があります。こうした症状のある方は、事前に必ず医師と相談してください。また、ゲーム中の画面を見ていてこのような症状が起きた場合は、すぐに使用を中止して医師の診察を受けてください。

🔊 視力障害を防ぐために (目を守るために)

- 🔊 1時間ごとに15分程度の休憩をとってください。
- 🔊 疲れているときや睡眠不足のときはご使用を避けてください。
- 🔊 部屋を明るくし、なるべくテレビ画面から離れてご使用ください。

🔊 アナログコントローラ デュアル ショック (DUAL SHOCK) の バイブレーション機能 しんどう きのう (振動機能) について

- 🔊 アナログコントローラ (DUAL SHOCK) を頭やひじ、ひざなど骨のある部分および顔や腹部など身体に当てて使わないでください。
- 🔊 骨や関節に疾患のある方はアナログコントローラ (DUAL SHOCK) のバイブレーション機能 (振動機能) を絶対に使わないでください。
- 🔊 指や手、手首、腕などを骨折したり、脱臼、肉離れ、ねんざなどを起こしているときはアナログコントローラ (DUAL SHOCK) のバイブレーション機能 (振動機能) を絶対に使わないでください。振動によって症状が悪化することがあります。
- 🔊 アナログコントローラ (DUAL SHOCK) を使って長い時間連続して遊ばないでください。目安として30分ごとに休憩を取ってください。

🔊 警告表示の意味

取扱説明書および製品では、次のような表示をしています。表示の内容をよく理解してから本文をお読みください。



この表示の注意事項を守らないと、火災、感電などによる死亡や大けがなど、人身事故の原因となります。



この表示の注意事項を守らないと、感電やその他の事故により、けがをしたり周辺の家財に損害を与えたりすることがあります。

しようじょう ちゅうい 使用上のご注意

健康のための注意
使用上のご注意

ほんき しよう 本機で使用できるディスクについて

ほんき つか いか しゅるい
本機でお使いいただけるのは、以下の2種類のディスクのみです。

① "PlayStation"ロゴと、**NTSC J** または **FOR JAPAN ONLY** の表記のある
プレイステーション きかく シーディー・ROM
"PlayStation"規格CD-ROM

② 音楽CD

かいがい こうにゅう 海外で購入されたディスクについて

かいがい こうにゅう ばあい ほんき つか
海外でディスクを購入された場合、本機ではお使い
いただけられないものもあります。ご注意ください。

とくしゅ けいじょう 特殊な形状をしたディスクについて

ほんき えんけい つか
本機では円形ディスクのみお使いいただけます。
えんけい いかい とくしゅ けいじょう けいじょう けいじょう
円形以外の特殊な形状 (星型、ハート型など) をした
ディスクを使用すると、正常に動作しないことや
ほんき こしょう げんいん
本機の故障の原因となることがあります。

と あつか ディスクの取り扱いについて

- 直射日光があたるところ暖房器具の近くなど、高温のところに保管しないでください。湿気の多いところも避けてください。
- 長時間使用しないときは、本機から取り出し、ケースに入れて保管してください。ケースに入れて重ねたり、ななめに立てかけたりすると、その原因となります。
- ディスクは両面とも手を触れないように持ってください。
- 紙やテープをディスクの表面に貼らないでください。
- ディスクの表面にマジックインキなどで書きこみをしないでください。
- 指紋やほこりによるディスクの汚れは映像の乱れや音質低下の原因になります。いつもきれいにしておきましょう。
- ふだんのお手入れは、柔らかい布でディスクの中心から外の方へ軽くふきます。

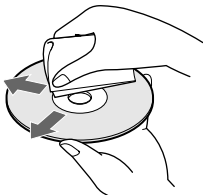

- ベンジンやレコードクリーナー、静電気防止剤などは、ディスクを痛めることがありますので、使わないでください。

てい レンズのお手入れについて

アルコール系溶剤およびブラシが回転するタイプのレンズ用クリーニングキットは使わないでください。

そとばこ す 外箱は捨てないでください

そとばこ ぜったい す そとばこ せいひん
外箱は絶対に捨てないでください。外箱にはこの製品の保証書が印刷されています。また外箱は修理の際に製品保護のためにも必要となります。

ほんき ただ つか 本機を正しくお使いいただくために

お 落としたり重いものをのせないでください。
また、使用中にゆらさないでください。

ほんき つよ あつりよく
本機に強いショックをあたえたり、圧力をかけたりしないでください。また、使用中にゆらしたり、強いショックをあたえたりしないでください。故障の原因となるばかりではなく、ディスクに傷がつくことがあります。

つぎ ばしょ お 次のような場所には置かないでください。

- 直射日光があたるところや暖房器具の近くなど高温のところ。(5℃~35℃の範囲でご使用ください。)
- ダッシュボードや直射日光下で窓を閉め切った車内。
- 磁石やスピーカー、テレビのすぐそばなど磁気を帯びたところ。
- ホコリの多いところ。
- ぐらついた台の上や傾いたところ。
- 振動の多いところ。
- 風呂場など、湿気の多いところ。

きゃくさま お客様へ

この製品は本取扱説明書に記載されている使用方法に従って使用してください。製品本体を分解したり、内部解析・改造等を行うこと、および製品本体内部のチップ等に含まれるプログラム等著作物を無断で利用もしくは解析することを禁止します。

上記につきご了解いただき、ご使用ください。

テレビにつなぐ

にゅうりょくたんし ビデオ入力端子のあるテレビにつなぐ

テレビの音声入力左(白)、音声入力右(赤)、映像入力(黄)の端子へ、プラグの色を合わせてつなぎます。
お持ちのテレビにS映像入力端子があるときは、別売りのS端子ケーブルSCPH-1100を使って、よりきれいな映像を楽しむことができます。

ビデオにつなぐときは、テレビにつなぐときと同じように、ビデオの入力端子にプラグの色を合わせてつなぎます。

■ プロジェクションテレビについて

液晶方式以外のプロジェクションテレビ(スクリーン投影方式テレビ)にはつながりません。
残像現象(画像の焼き付き)が起こることがあります。特に静止画を表示しているときは、残像現象(画像の焼き付き)が起こりやすくなります。

⚡ つなぐテレビによっては画面が乱れることがあります

"PlayStation"をテレビにつないでお使いになる際に、ごく一部のテレビでは"PlayStation"との相性によって、画面が上下に揺れたりすることがあります。このような場合、"PlayStation"を他のテレビにつないでください。それでもテレビの画面が乱れる場合には、お問い合わせ窓口にご相談ください。

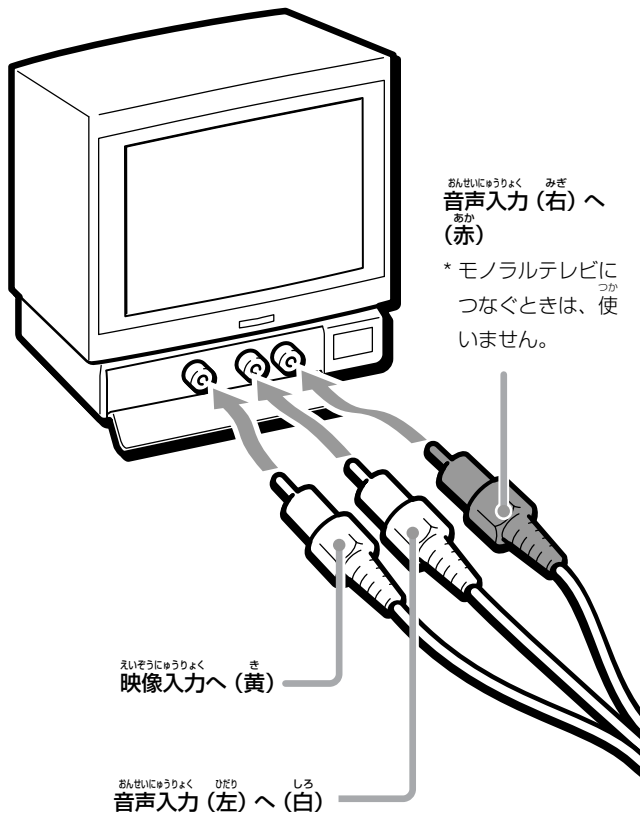

音声入力(右)へ(赤)

* モノラルテレビにつなぐときは、使いません。

映像入力へ(黄)

音声入力(左)へ(白)

* モノラルテレビから左右両方の音を出したいときは、市販のモノラル↔ステレオ変換コードをお使いください。

せってい つないだあとの設定

本機をテレビにつないだとき
テレビの入力切り換えを「ビデオ」にする。

本機をビデオにつないだとき
テレビの入力切り換えを「ビデオ」にしてから、ビデオの入力切り換えをつないだ入力端子にあわせる。

エスえいぞうにゅうりょくたんし S映像入力端子のあるテレビにつなぐ

お持ちのテレビにS映像入力端子があるときは、別売りのS端子ケーブルSCPH-1100を使って、よりきれいな映像を楽しむことができます。
つないだあとは、テレビの入力切り換えを「Sビデオ」にします。(自動的に切り換えるテレビもあります。)

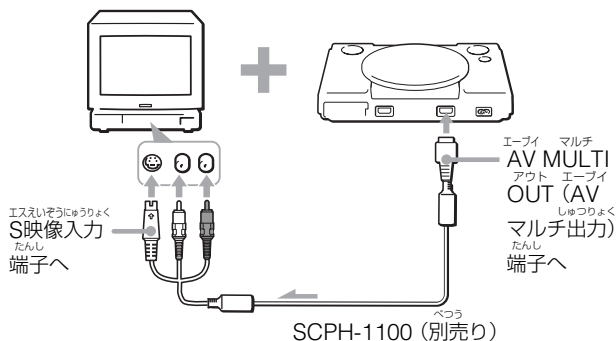

SCPH-1100 (別売り)

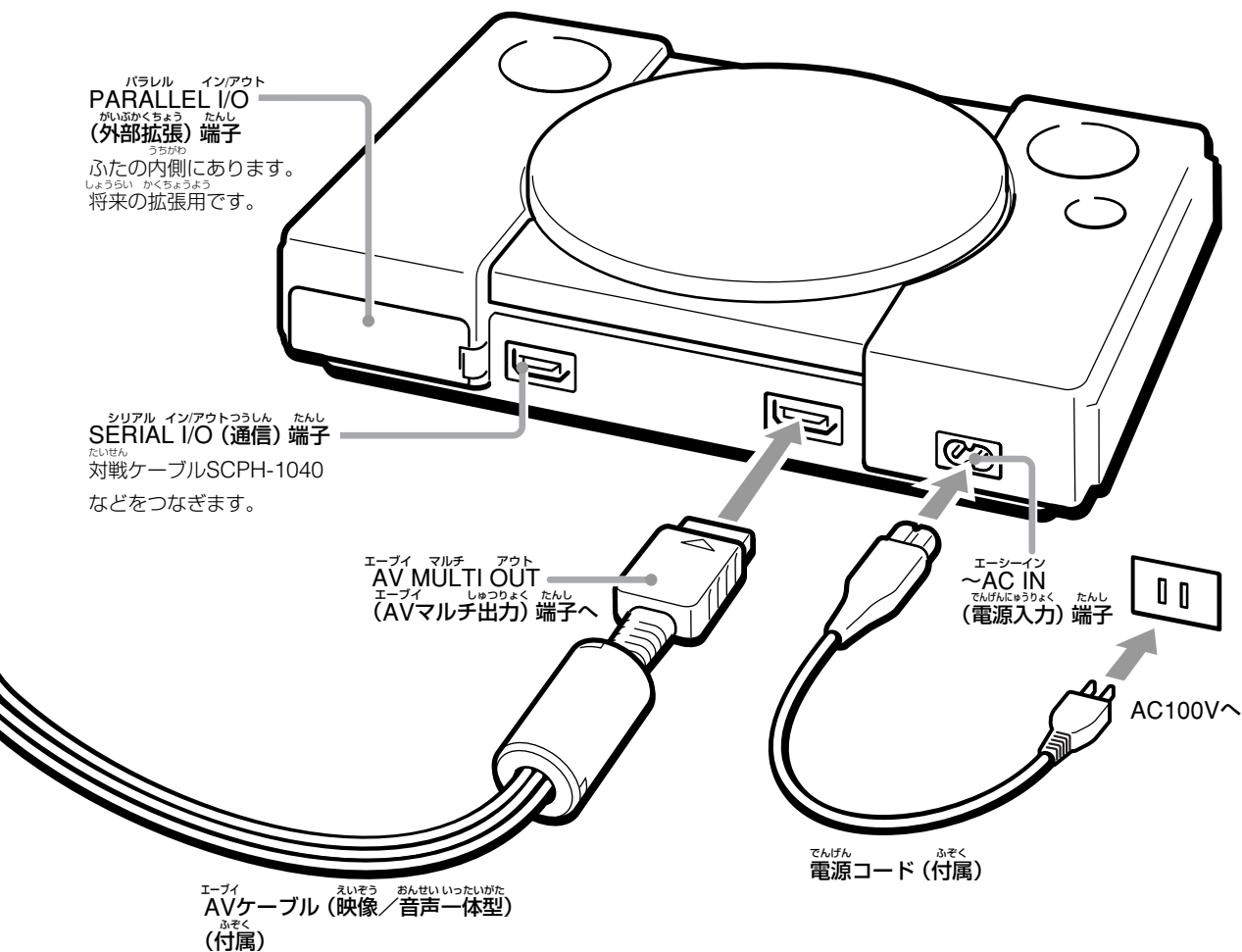

アルジービーたんし
RGB端子のあるテレビにつなぐ

お持ちのテレビにRGB映像入力端子 (21ピン) があると
きは、別売りのRGBケーブルSCPH-1050を使って、さ
らにきれいな映像を楽しむことができます。

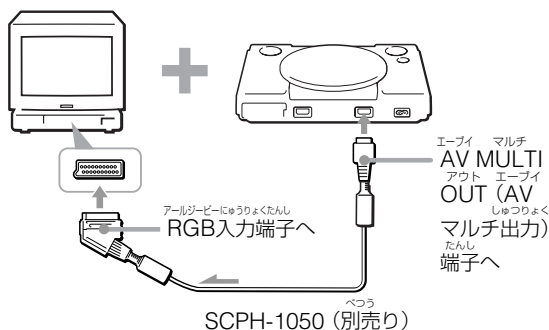

にゆうりよくだんし
ビデオ入力端子のないテレビにつなぐ

別売りのRFUアダプターキットSCPH-1120を使って、
本機をテレビのアンテナ入力端子につなぐことができま
す。このつなぎかたでは、音声がモノラルになります。
詳しくは、SCPH-1120の取扱説明書をご覧ください。

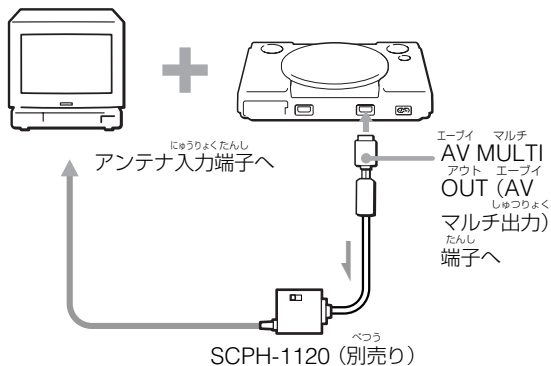

あそ ゲームで遊ぶ

ゲームをはじめる

- 1 **OPEN**ボタンを押す。
ディスクカバーが開きます。
- 2 ディスクのレーベル面を上にして、ディスクをはめこむ。
- 3 ディスクカバーを閉める。
- 4 **POWER**ボタンを押す。
電源ランプが点灯します。
オープニング画面が現われたあと、下の①の画面が現われて、ゲームが始まります。

電源を入れてからディスクを入れても、ゲームを始めることができます。

❏ ご注意

付属のアナログコントローラ (DUAL SHOCK) はソフトに合ったモードにしてお使いください。(くわしくは8ページをごらんください。)

ゲームを再スタートさせるには

RESETボタンを押します。
ゲーム中に押すと、ゲームが終了してしまいますのでご注意ください。

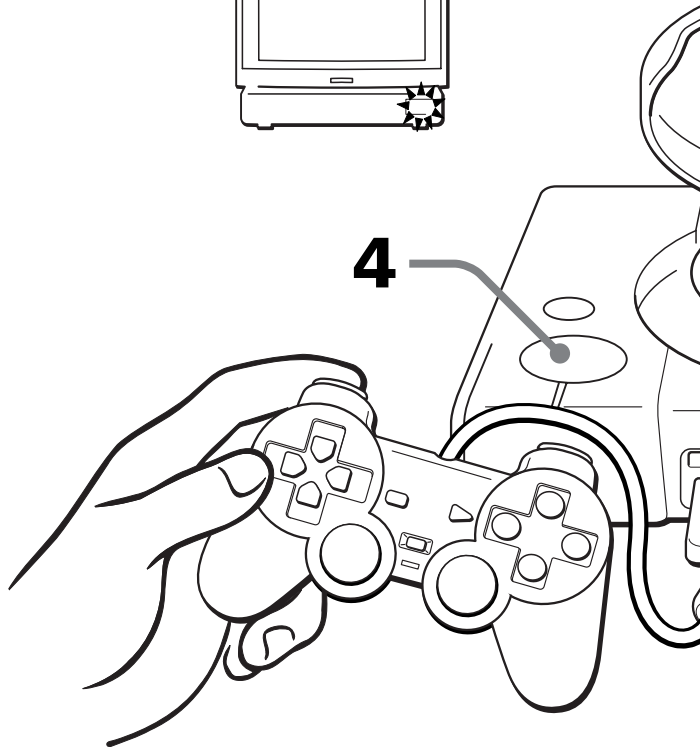
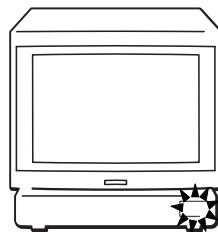

ゲームの途中でソフトを交換する

ディスクを交換するときに電源を切る必要はありません。

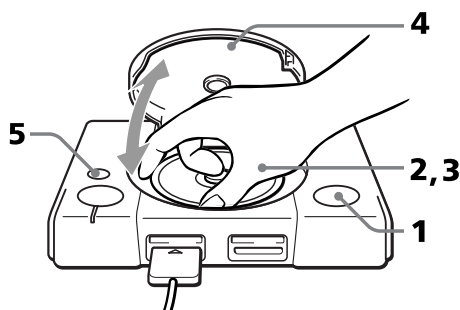

- 1 **OPEN**ボタンを押す。
ディスクカバーが開きます。
- 2 **ディスクを取り出す。**
中心の黒い部分を押さえながら、端のほうからつまみあげます。
- 3 **新しいディスクをはめこむ。**
- 4 **ディスクカバーを閉める。**
- 5 **RESET**ボタンを押す。
オープニング画面が現われたあと、右の①の画面が現われて、ゲームが始まります。

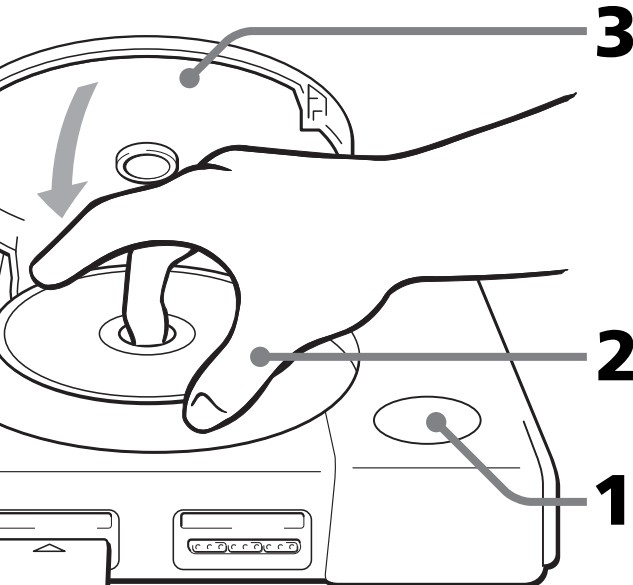

ゲームを終える

- 1 **OPEN**ボタンを押す。
ディスクカバーが開きます。
- 2 ディスクを取り出す。
中心の黒い部分を押さえながら、端のほうからつまみあげます。

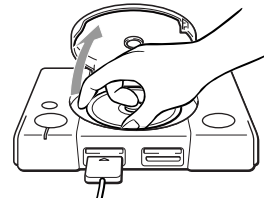

- 3 ディスクカバーを閉める。
- 4 **POWER**ボタンを押す。
電源ランプが消えます。

⚡ 回転中のディスクには絶対に触れないでください。けが、ディスクの傷および本体の故障の原因になります。

ディスクを取り出すときは、取り出すまでに本体の**OPEN**ボタンを押し、ディスクの回転が完全に止まっていることを確認してください。

電源を入れたときの画面

電源を入れたときは、入れたディスクの種類によって、下の画面が現れます。

- ②の画面が現れてから、"PlayStation"規格CD-ROMを入れても、ゲームを始めることができます。

- ③の画面が現れたときは、入れたディスクが"PlayStation"規格CD-ROMでない可能性があります。入れたディスクに"PlayStation"ロゴと **NTSC J** または **FOR JAPAN ONLY** 表示があるかどうか確認してください。

① "PlayStation"規格
CD-ROM



② ディスクが入っていない



③ 本機で使えないディスク



あそ ゲームで遊ぶ – アナログモード

付属のアナログコントローラ (DUAL SHOCK) は ANALOGモードスイッチを押してモードを切り換えると、次の2つのモードに対応します。またソフトによってはバイブレーション機能 (振動機能) もお楽しみいただけます。

デジタルモード (LED表示: 消灯)

コントローラ (SCPH-1010/1080) と同様にお使いいただけます。

アナログモード (LED表示: 赤色)

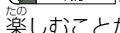
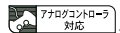

アイコンの付いたソフトを楽しむことができます。

❗ ご注意

ご使用前に、別冊の「安全のために」を必ずお読みください。

モードを切り換える

ANALOGモードスイッチを押すたびにモードが切り換わります。アナログモードのときにはLED表示が赤色に点灯します。

デジタルモード (LED表示: 消灯)



アナログモード (LED表示: 赤色)

ANALOGモードスイッチ

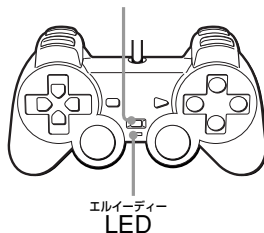

❗ ご注意

- パッケージまたは解説書にアイコンの標記されていないソフトでは、アナログモード (LED表示: 赤色) に切り換えるとコントローラでの操作ができないものがあります。
- ソフトによってはANALOGモードスイッチを押してもモードが切り換わらないものがあります。また自動的にモードが切り換わるものもあります。

デジタルモード (LED表示: 消灯) のとき

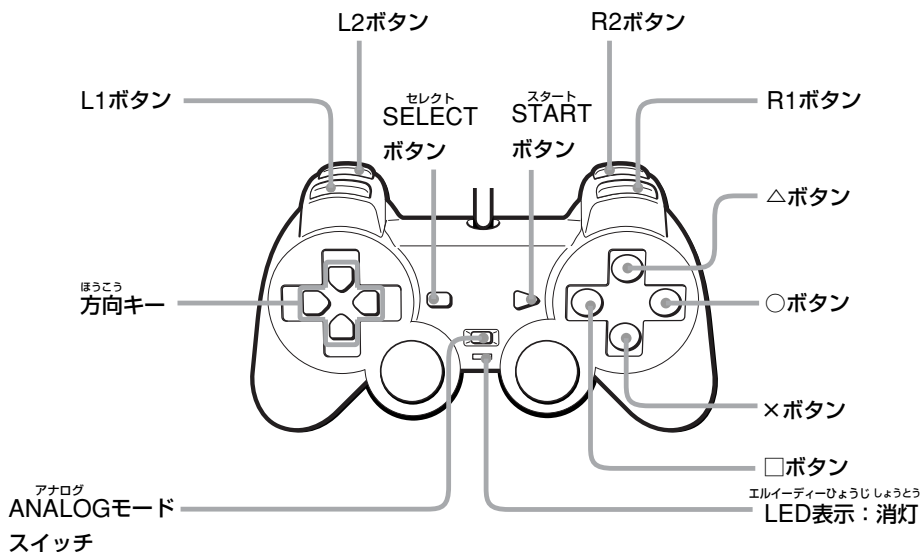

エルイーディーひょうじ あかい アナログモード (LED表示：赤色) のとき

- ご使用になる前に一度アナログコントローラ (DUAL SHOCK) のスティックを大きく円を描くように動かしてください。(スティック部分はねじらないでください。)

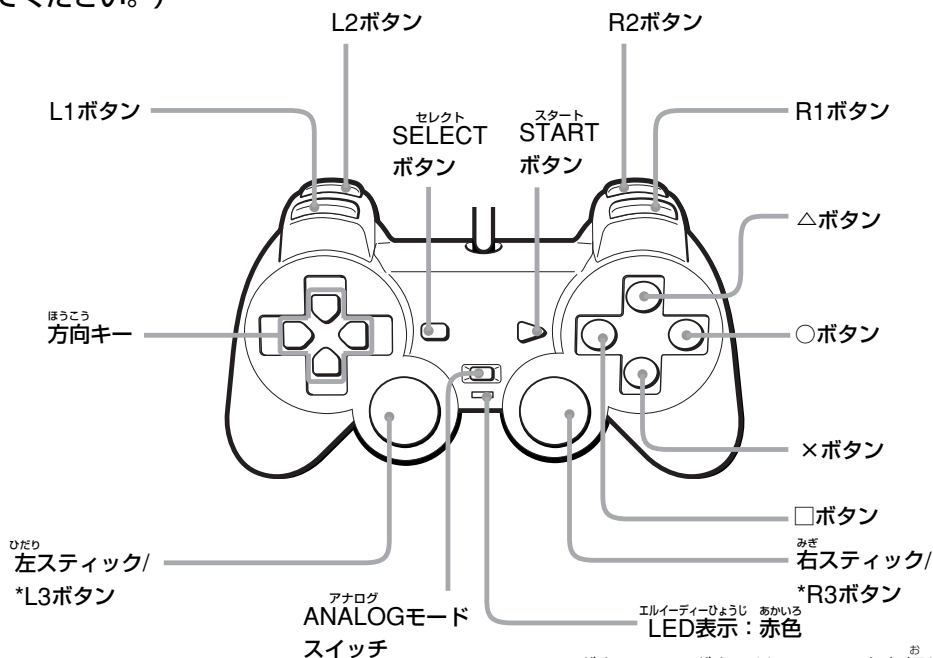
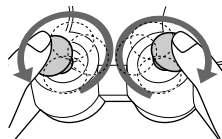

- * L3ボタン、R3ボタンはスティックを押したときに機能します。

きろう しんどう きろう バイブレーション機能 (振動機能) について

付属のアナログコントローラ (DUAL SHOCK) はバイブレーション機能を持つ体感型のコントローラです。バイブレーションのON/OFF (入/切) はソフトの画面上で操作できます。くわしくはソフトの解説書をごらんください。

なお、解説書にバイブレーション機能についての説明がなくても、自動的にバイブレーション機能が働くソフトもあります。

ちゅうい ■ ご注意

- バイブレーション機能をお使いになる前に、2ページの「アナログコントローラ (DUAL SHOCK) のバイブレーション機能 (振動機能) について」をよくお読みください。
- 使用しないときは本体の電源を切るか、アナログコントローラ (DUAL SHOCK) を本体からはずしてください。

メモリーカードを使う

この画面では、メモリーカードからメモリーカードへゲームデータをコピーしたり、いらなくなったゲームデータを削除したりすることができます。
付属のデュアル ショック デュアル モード (LED表示：消灯) でお使いください。

注意

この画面ではゲームデータの記録 (セーブ)、読み出し (ロード) はできません。

メモリーカードについて

メモリーカードは1枚のカードにつき15の記録ブロックをもちまっています。
空きブロック数を越えるブロック数を必要とするゲームをセーブしようとしても、セーブできません。ゲーム前に、必要なブロック数とカード内の空きブロック数を確認するようにしてください。必要なブロック数は、ソフトの解説書に記載されています。

ポケットステーション "PocketStation"を使う

別売りの"PocketStation" (SCPH-4000) はメモリーカードと同様にお使いいただけます。
詳しくは"PocketStation"の取扱説明書をご覧ください。

コントローラの使いかた

画面上のボタンを選ぶには、コントローラの方向キーで画面のカーソル (▼) マークを希望の位置に動かしてから、○ボタンを押します。

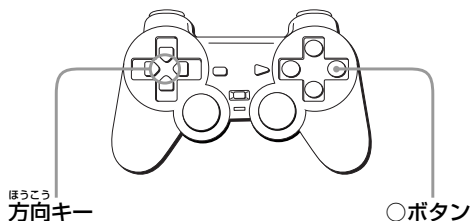

メモリーカードの操作をやめる (EXIT)

方向キーの上下で画面のEXITボタンを選んで、○ボタンを押す。

準備

- 1 ディスクを入れずに電源を入れる。
- 2 メモリーカードをメモリーカード差し込口に差しこむ。
- 3 方向キーで「メモリーカード」を選び、○ボタンを押す。

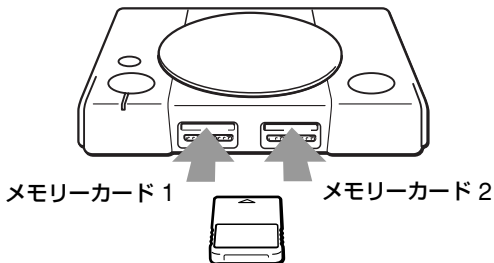

記録の一部をコピーする (COPY)

- 1 コピー先のカードに空きがあるかどうか確かめてから、方向キーの上下で画面のCOPYボタンを選び、○ボタンを押す。
必要な空きがないカードにコピーすることはできません。いらぬ記録を削除してください。
- 2 方向キーの左右でコピーしたいゲームデータのあるカード (コピー元のカード) を選ぶ。
コピー元のカードのアイコンが明るくなります。
- 3 方向キーの上下でコピーしたいゲームデータのアイコンを選び (カーソル (▼) マークのあるアイコンが点滅します)、○ボタンを押す。
- 4 「ほんとうにCOPYしてよろしいですか？」が現れたら、「Yes」を選んで、○ボタンを押す。
やめるときは「No」を選びます。アイコンが動き終わるまで、カードを抜かないでください。

メモリーカードの画面

カード1の内容

ゲームデータはアイコンとして表示されます。

EXITボタン

メモリーカードの操作をやめます。

COPYボタン

カード1からカード2、カード2からカード1、どちらへもゲームデータをコピーできます。

COPY ALLボタン

カード1からカード2、カード2からカード1、どちらへもすべてのゲームデータをコピーできます。

DELETEボタン

カード1またはカード2にある、不必要なゲームデータを削除できます。



ゲームデータのなまえ

カーソル(▼)マーク
方向キーで動かして、
押すボタンを選ぶ。

カード2の内容

アイコン
アイコンの数
が使用している
ブロック数を
表わします。

記録全体をコピーする (COPY ALL)

- 1 コピー先のカードに空きがあるかどうか確かめてから、方向キーの上下で画面上のCOPY ALLボタンを選び、○ボタンを押す。
- 2 方向キーの左右でコピーしたいカード(コピー元のカード)を選び、○ボタンを押す。コピー元のカードのアイコンが明るくなります。
- 3 「ほんとうにCOPYしてよろしいですか?」が現れたら、「Yes」を選んで、○ボタンを押す。やめるときは「No」を選びます。アイコンが動き終わるまで、カードを抜かないでください。
- 4 コピー先にまったく同じゲームデータがある場合、そのデータはコピーされません。

記録を削除する (DELETE)

- 1 方向キーの上下で画面上のDELETEボタンを選び、○ボタンを押す。
- 2 方向キーの左右で削除したいゲームデータのカードを選ぶ。選んだカードのアイコンが明るくなります。
- 3 方向キーの上下で削除したいゲームデータのアイコンを選び(カーソル(▼)マークのあるアイコンが点滅します)、○ボタンを押す。
- 4 「ほんとうにDELETEしてよろしいですか?」が現れたら、「Yes」を選んで、○ボタンを押す。やめるときは「No」を選びます。

シーディー き CDを聞く

本機で音楽CDを聞くことができます。CDを聞くには、音楽CDを入れてから、電源を入れます。電源を入れてから音楽CDを入れても、CDを聞くことができます。ディスクを交換するときに電源を切る必要はありません。

付属のアナログコントローラ (DUAL SHOCK) はデジタルモード (LED表示：消灯) でお使いください。

2通りの方法でCDを操作できます。

- 画面上のボタンを選ぶ。
 - コントローラでCDを直接操作する (ダイレクトキー)。
- 同時に2つの方法で操作できますので、操作まがいにご注意ください。

シーディー ちよくせつ そうさ コントローラでCDを直接に操作する

コントローラのボタンを押すことで、画面を見なくてもCDを聞くための基本的な操作をすることができます。

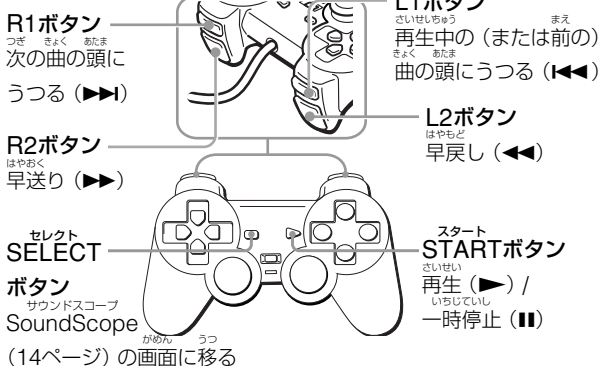

シーディー がめん CDの画面

再生時間
さいせいじかん ひょうじ
再生時間を表示します。

▶▶ボタン
つぎ きょく きたま うつ
次の曲の頭に移ります。

▶▶ボタン
はやおく
早送りします。

▶ボタン
さいせい
再生をはじめます。

■ボタン
ていし
停止します。

えら
さいせいじゆうたい
選んでいる再生状態

||ボタン
いちじていし
一時停止します。

◀◀ボタン
ほやもど
早戻しします。

カーソル (▼) マーク
ほうこう うご
方向キーで動かして、押すボタンを選びます。

◀◀ボタン
さいせいじゆう まえ きょく きたま
再生中の (または前の) 曲の頭にうつります。

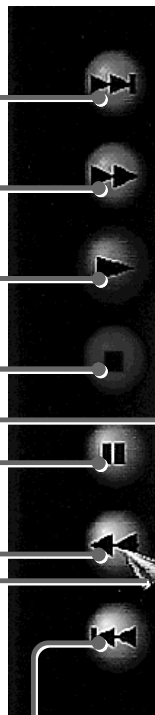

コントローラの使いかた

画面上のボタンを選ぶには、コントローラの方
向キーで画面上のカーソル (▼) マークを希望の
位置に動かしてから、○ボタンを押します。

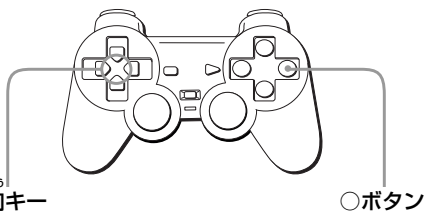

ディスクを最後まで一回聞く (CONTINUE)

方向キーで画面上の▶ボタンを選び、○ボタンを押す。

おなじ曲をくりかえし聞く (REPEAT)

再生中の1曲を繰り返して聞く

方向キーで画面上のREPEATボタンを選び、○ボタンを押して、REPEAT1を表示させる。

再生中 (または停止中) のCDの全曲を繰り返して聞く

方向キーで画面上のREPEAT ALLボタンを選び、○ボタンを押して、REPEAT ALLを表示させる。

元に戻すときは

REPEATボタンを選んで、○ボタンを押して、REPEAT表示を消します。

シーディー き CDを聞くのをやめる (EXIT)

画面上のEXITボタンを選んで、○ボタンを押す。

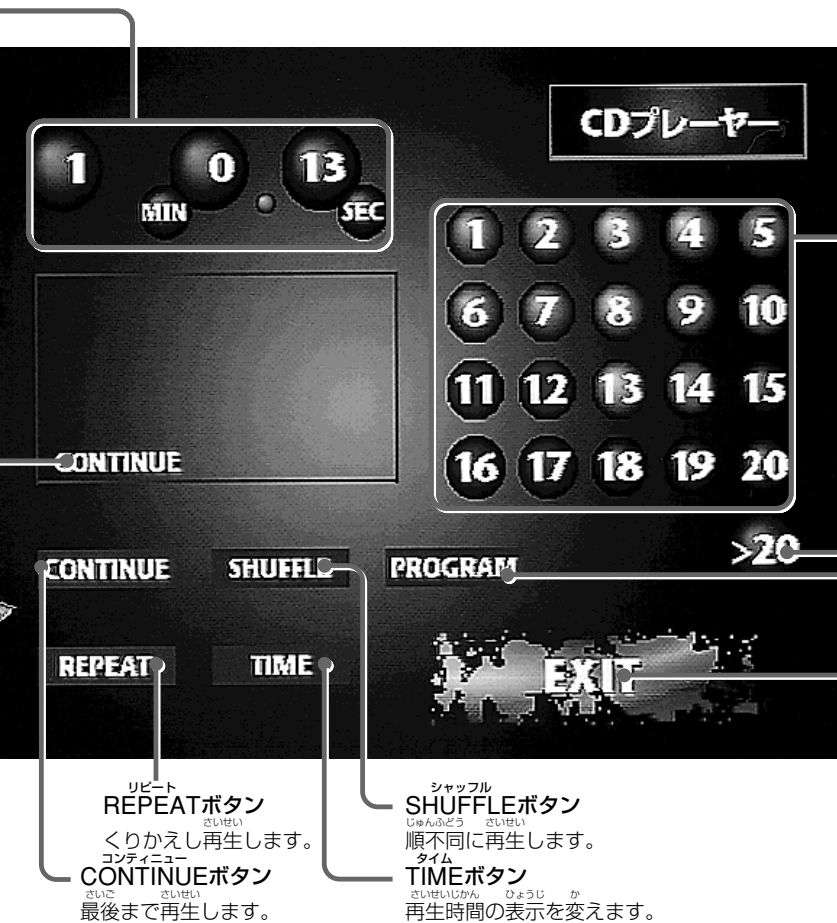

曲番ボタン
曲番を指定します。

>20ボタン
21以上の曲番を指定するときに使います。このボタンは、CDに21曲以上入っているときに表示されます。

PROGRAMボタン
聞きたい曲を選んで再生します。

EXITボタン
CDを聞くのをやめます。

REPEATボタン
くりかえし再生します。

CONTINUEボタン
最後まで再生します。

SHUFFLEボタン
順不同に再生します。

TIMEボタン
再生時間の表示を変えます。

好きな曲だけを選んで聞く (PROGRAM)

- 方向キーで画面上のPROGRAMボタンを選び、
○ボタンを押す。
- 方向キーで聞きたい曲の曲番ボタンを選び、
○ボタンを押す。
聞きたい曲を全部選ぶまで繰り返します。
- ディスクの再生を始める。
元に戻すときは、CONTINUEボタンを選んで、
○ボタンを押し、CONTINUEを表示させます。

全曲を1回ずつ順不同で聞く (SHUFFLE)

- 方向キーで画面上のSHUFFLEボタンを選び、
○ボタンを押す。
- ディスクの再生を始める。
元に戻すときは、CONTINUEボタンを選んで、
○ボタンを押し、CONTINUEを表示させます。

CDを聞く

CDを聞く – SoundScopeを楽しむ

本機で音楽CDを聞いているときには、音楽に合わせて変化する画像を表示できます (SoundScope)。このときコントローラを使って、画像パターンを選んで色を変えたり残像の効果を加えたりできます。24の画像パターンがあらかじめ用意されています。コントローラでの操作をメモリーカードに記録 (セーブ) して、さまざまに変化する画像をお楽しみいただくこともできます。付属のアナログコントローラ (DUAL SHOCK) はデジタルモード (LED表示: 消灯) でお使いください。

サウンドスコープにしているときは、CDはコントローラで直接操作します (ダイレクトキー)。

SELECT ボタンを押すと、SoundScopeと通常のCDの画面が交互に切り換わります。

サウンドスコープの画面の例

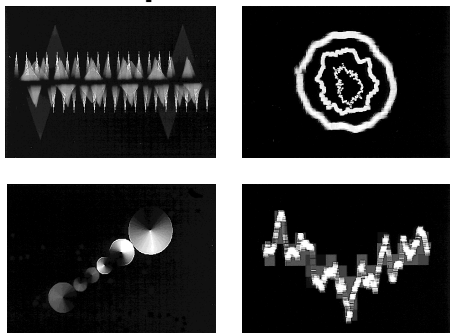

サウンドスコープの画像を変える

画像のパターンを変える
方向キー左または方向キー右を押す。

画像の色を変える
□ボタンを押す。

画像に残像の効果を加える
△ボタンを押す。

画像を表示する時間の間隔を変える
方向キー上または方向キー下を押す。

画像のパターンを順不同に選ぶ
○ボタンを押す。画像のパターンがランダムに表示されたあと、1つのパターンが選ばれる。

画像の大きさを変える
×ボタンを押しながら方向キー上または方向キー下を押す。

コントローラの使いかた

***L2ボタン**
早戻し (◀◀)

***L1ボタン**
再生中の (または前の) 曲の頭にうつる (◀◀)

***方向キー上**
画像を表示する時間の間隔を小さくします。

方向キー (左右)
画像のパターンを変えます。

***方向キー下**
画像を表示する時間の間隔を大きくします。

SELECTボタン
通常のCDの画面に戻ります。

コントローラの操作を記憶する

- 再生中に、×ボタンを押しながらR1ボタンを押す。
画面右下にマークが点滅します。
- コントローラを操作する。
右下にマークが点灯している間、どのボタンをどんな順番で押したかなどのコントローラの操作が記憶されます。
- ×ボタンを押しながらR1ボタンを押す。
右下のマークが消え、コントローラの操作の記憶が終わります。

ご注意
記憶中は、コントローラを本体から抜かないでください。

通常のCDの画面に戻るには

SELECTボタンを押す。

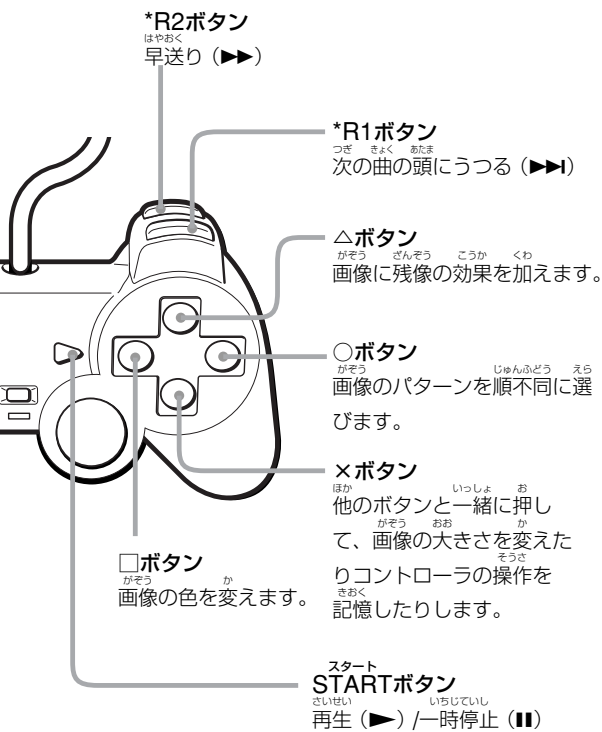

*マークの付いたボタンは、×ボタンを押しながら押すとコントローラの操作を記憶したり、画像の大きさを変えたりするのに使えます。くわしくは下の説明をごらんください。

マウスの使いかた

別売りのマウス (SCPH-1030/1090) をつないでいるときも、マウスを使ってSoundScopeを楽しむことができます。

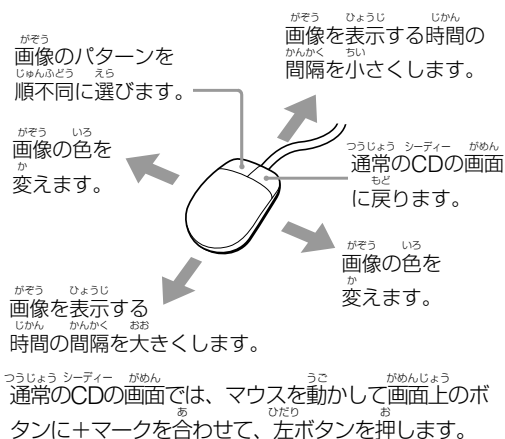

記憶したコントローラの操作を再現する

- 再生中に、×ボタンを押しながらL1ボタンを押す。画面左下にマークが表示され、記憶したコントローラの操作によって再生中の音楽CDの画面が変化します。
- ×ボタンを押しながらL1ボタンを押す。左下のマークが消え、記憶したコントローラの操作の再現が終わります。

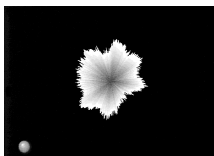

コントローラの操作の記憶は、電源を切ると消えてしまいます。電源を切った後も記憶しておきたいときは、記憶している操作をメモリーカードにあらかじめ書き込んで (セーブして) から電源を切ってください。書き込んだデータを使いたいときは、メモリーカードから読み出し (ロード) できます。このときメモリーカードは1ブロック使用します。

記憶したコントローラの操作をメモリーカードに書き込む (セーブする)

- ×ボタンを押しながらR2ボタンを押す。書き込み (セーブ) 中は画面右上にマークが表示されます。
- ご注意**
データは1種類しか保存できません。すでにデータが書き込まれているときは、上書きされてしまいます。

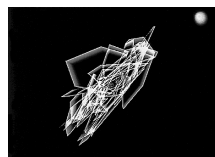

メモリーカードに書き込んだコントローラの操作を読み出す (ロードする)

- ×ボタンを押しながらL2ボタンを押す。読み出し (ロード) 中は画面左上にマークが表示されます。
- 読み出した操作を再現するときは、このあとで左の手順1、2を行ってください。

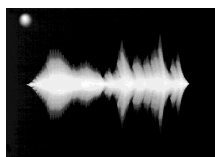

おも しょう 主な仕様

いっばん 一般

でんげん 電源	AC100 V
しょうひでんりょく 消費電力	やく 約9 W
がいけいすんぼう 外形寸法	270 x 60 x 188mm (はば たか おくゆ 幅/高さ/奥行き)
しつりょう 質量	やく 約1.2 kg

ぜんめんにゆうしゅつりょくたんし 前面入出力端子

たんし 端子 (2)	コントローラ
さしこみぐち 差込口 (2)	メモリーカード

はいめん にゆうしゅつりょくたんし 背面入出力端子

パラレル イン/アウトがいぶかくちょう たんし PARALLEL I/O (外部拡張) 端子 (1)
シリアル イン/アウトつうしん たんし SERIAL I/O (通信) 端子 (1)

はいめん しゅつりょくたんし 背面出力端子

エービー マルチ アウト エービー しゅつりょく たんし AV MULTI OUT (AVマルチ出力) 端子 (1)

ふぞくひん 付属品

アナログコントローラ (DUAL SHOCK) (1)
エービー えいぞう おんせいいつたいがた AVケーブル (映像/音声一体型、1)
でんげん 電源コード (1)
とりあつかいせつめいしょ 取扱説明書 (1)
とりあつかいせつめいしょ あんぜん 取扱説明書「安全のために」(1)
サービスのしおり (1)

べつう ひん 別売り品

メモリーカード	SCPH-1020
たいせん 対戦ケーブル	SCPH-1040
アールジービー RGBケーブル	SCPH-1050
マルチタップ	SCPH-1070
コントローラ	SCPH-1080
マウスセット	SCPH-1090
エス たんし S端子ケーブル	SCPH-1100
アナログジョイスティック	SCPH-1110
アールエフユー RFUアダプターキット	SCPH-1120
でんげん 電源コード	SCPH-1130

エービー えいぞう おんせいいつたいがた
AVケーブル (映像/音声一体型)

SCPH-1140

エービー
AVアダプター SCPH-1160

デュアル ショック
アナログコントローラ (DUAL SHOCK)

SCPH-1200

ポケットステーション
PocketStation SCPH-4000

しょう がいけん かいりょう よこく へんこう
仕様および外觀は、改良のため予告なく変更することが
ありますが、ご了承ください。

ほしょう 保証について

ほしょうしょ 保証書

- この製品の保証書は外箱に印刷されています。外箱は、修理の際に製品保護のためにも必要となりますので、絶対に捨てないでください。
- 保証期間は"PlayStation"本体のみ、お買い上げ日より1年間です。

アフターサービス

- 本機の調子がわるいときは、「故障かな？」をもう一度ご覧になってお調べください。
- 付属の「サービスのしおり」は、修理への出しかたと保証規定が記載されている重要なものです。大切に保存してください。

しょうじょう
症状

ほんき じょうたい した あ
本機の状態は下の1～11に当てはまりますか？

そのあとは、かかっている番号(診察)、または
アルファベット(診断)の欄の説明を読んでください。

- ① おと まった で
音が全く出ない ⇒ **1** へ
- ② がぞう まった で
画像が全く出ない ⇒ **2** へ
- ③ がぞう おと
画像と音がとびとびになる ⇒ **11** へ
- ④ がぞう おと うご
画像と音が動かなくなったり、
ゲーム(CD)が終わってしまう ⇒ **13** へ
- ⑤ ゲーム(CD)が始まらない ⇒ **6** へ
- ⑥ コントローラの操作に反応しない ⇒ **14** へ
- ⑦ あそ 遊べたゲーム(CD)が動かない ⇒ **17** へ
- ⑧ メモリーカードに記録(セーブ)
できない ⇒ **18** へ
- ⑨ アナログコントローラ
(DUAL SHOCK)が振動しない ⇒ **14** へ

しんさつ
診察へ

- ⑩ がぞう おと みだ
画像と音に乱れがある ⇒ **E** へ
- ⑪ がめん ひょうじ
エラー画面が表示された ⇒ **F** へ

しんだん
診断へ

しんざつ
診察

- 1 **テレビの音量は適当ですか?**
おんりょう てきとう
 てきとう おんりょう あ
 適当な音量に合わせてください。また、テレビで
しょうおん えら
 「消音」を選ばないでください。
ただ
 それでも正しく動かないとき 2へ
- 2 **テレビ(ビデオ)の入力切り換えが「ビデオ(本体をつないだ端子名)」になっていますか?**
にゅうりょくき か
ほんたい たんしめい
 テレビ(ビデオ)の入力切り換えを正しく行ってく
にゅうりょくき か ただ あこ
 ださい。
ただ うご
 それでも正しく動かないとき 3へ
- 3 **本体とテレビ(ビデオ)はAVケーブル(映像/音声一体型)でつながっていますか?**
ほんたい エービー
えいぞう おんせい いったいがた
 本体とテレビ(ビデオ)をつないでください。
ただ うご
 それでも正しく動かないとき 4へ
- 4 **本体とテレビのコンセントは入っていますか? また、電源コードが本体とつながっていますか?**
ほんたい はい
でんげん ほんたい
 電源プラグをAC100Vの電源コンセントに差しこ
でんげん でんげん さ
 んでください。または、電源コードを本体につない
でんげん でんげん ほんたい
 でください。
ただ うご
 それでも正しく動かないとき 5へ
- 5 **本体とテレビの電源は入っていますか?**
ほんたい でんげん はい
でんげん い
 電源を入れてください。
ただ うご
 それでも正しく動かないとき 6へ
- 6 **ディスクが本体に入っていますか?**
ほんたい はい
 ディスクを入れてください。
ただ うご
 それでも正しく動かないとき 7へ
- 7 **"PlayStation"ロゴと NTSC J または FOR JAPAN ONLY 表記のある "PlayStation"規格CD-ROM、または音楽CDが入っていますか?**
プレイステーション
プレイステーション きかく シーディー・ロム
おんがくシーディー はい
プレイステーション
プレイステーション きかく シーディー・ロム
おんがくシーディー
 それでも正しく動かないとき 8へ
- 8 **本体のディスクカバーはしっかり閉まっていますか?**
ほんたい
 しっかりディスクカバーを開めてください。
ただ うご
 それでも正しく動かないとき 9へ
- 9 **ディスクのレーベルのある面が上になっていますか?**
めん うえ
 レーベルのある面を上にしてください。
ただ うご
 それでも正しく動かないとき 10へ
- 10 **一時停止になっていませんか?**
いちじていし
いちじていし
 一時停止になっているときは、一時停止を解除して
いちじていし かいじょ
 ください。
ただ うご
 それでも正しく動かないとき 11へ
- 11 **ディスクを本体に入れる前に、急に寒いところから暖かいところへ持ってきましたか?**
ほんたい い まえ
きゆう さむ あたた
も
 はい Cへ
 いいえ 12へ
- 12 **ゆれない場所に本体を置いてありますか?**
ばしょ ほんたい お
たい
 平らでぐらつかないところに置きなおしてくだ
お
 さい。また、本体をゆらさないでください。
ほんたい
 それでも正しく動かないとき 13へ

13 ^{べつ}別のゲーム (CD) は正しく ^{シーディー}動きますか？

はい **A** へ
いいえ **B** へ

14 コントローラは本体につながって ^{ほんたい}いますか？
コントローラを本体につないでください。
それでも正しく動かないとき **15** へ

15 アナログコントローラ ^{デュアル} (DUAL SHOCK) のモードは ^{ソフト} ソフトの指定モードに合っていますか？
アナログコントローラ (DUAL SHOCK) のモードをソフトに合わせてください。
それでも正しく動かないとき **16** へ

16 ^{べつ}別のコントローラを使っても ^{つか}動きますか？
はい **F** へ
いいえ **D** へ

17 いままで遊べた他のゲーム (CD) も ^{あそ}動きますか？ ^{ほか}
はい **F** へ
いいえ **A** へ

18 メモリーカードは本体にしっかり ^{ほんたい}差し込まれていますか？
メモリーカードはしっかり差し込んでください。
それでも正しく動かないとき **19** へ

19 メモリーカードに空きブロックは ^あありますか？
メモリーカードに空きブロックを確保してください。
それでも正しく動かないとき **G** へ

しんだん 診断

A ディスクに問題があります。
^{もんだい}市販のCDクリーナー等を使って、ディスクの裏面をクリーニングしてから、もう一度動かしてみてください (3ページ)。クリーニングしても正しく動かないときは、ディスクに大きな傷のついていること等が考えられます。

B レンズがよごれていませんか？
^{しはん}市販のプラスチックレンズ用クリーニングキットを使って、レンズをクリーニングしてください (3ページ)。クリーニングしても正しく動かないときは、本体の故障が考えられます。付属の「サービスのしおり」をご覧ください。

C ディスクの結露が考えられます。
^{けつろ}ディスクを取り出して、結露がとれるまで放置するか、市販のCDクリーナー等を使って、ディスクの裏面をクリーニングしてください (3ページ)。

D コントローラに問題があります。
^{もんだい}コントローラの故障です。

E 本体とテレビ (ビデオ) の ^{ほんたい}つなぎかたを確認してください。
^{かくだん}ケーブルの両端のプラグをしっかりと差し込んでください。それでも画像と音に乱れがあるときは、プラグのさびか、ケーブルの内部断線が考えられます。他のケーブルでお試しになっても乱れがあるときは、本体の故障です。

F 本体の故障です。
^{ほんたい}付属の「サービスのしおり」をご覧ください。

G メモリーカードに問題があります。
^{もんだい}メモリーカードの故障です。

PlayStation®

お問い合わせ

株式会社 **ソニー・コンピュータエンタテインメント** インフォメーションセンター
(03) 3475-7444 (受付時間 10:00~17:30 土日祝日休業)

故障・修理に関するお問い合わせ

株式会社 **ソニー・コンピュータエンタテインメント** プレイステーションクリニック
(0570) 000-929* (受付時間 10:00~17:00 土日祝日休業)

*携帯電話及びPHSでは、つながりません。

""ロゴおよび"PlayStation"は株式会社ソニー・コンピュータエンタテインメントの登録商標です。
また"DUAL SHOCK"および"PocketStation"は同社の商標です。

この取扱説明書は再生紙を使用しています。